



FUNDUSZE EUROPEJSKIE – DLA ROZWOJU WOJEWÓDZTWA PODLASKIEGO

Grajewo, dnia 18.07.2014 r.

Przedsiębiorstwo Usługowo-Handlowe  
DOMHAL Jarosław Dąbrowski  
Wilczewo 44, 19-200 Grajewo

**ZAPYTANIE OFERTOWE nr 10/2014**

**na dostawę i montaż lady recepcyjnej i stolików (1 kpl.)**

**dotyczy:**

umowa nr UDA-RPPD.03.02.02-20-016/12-00 z dnia 21.05.2013 r.  
Oś Priorytetowa III: Rozwój turystyki i kultury,  
Działanie 3.2: Wsparcie inwestycyjne przedsiębiorstw z branży turystycznej,  
Poddziałanie 3.2.2: Małe i średnie przedsiębiorstwa,  
Regionalny Program Operacyjny Województwa Podlaskiego na lata 2007-2013  
o dofinansowanie realizacji projektu nr WND-RPPD.03.02.02-20-016/12 pt.: „Utworzenie wielofunkcyjnego pensjonatu w Rajgrodzie – adaptacja, rozbudowa i wyposażenie istniejącej nieruchomości nad Jeziorem Rajgrodzkim”

**I. Zamawiający**

Przedsiębiorstwo Usługowo-Handlowe DOMHAL Jarosław Dąbrowski  
Wilczewo 44, 19-200 Grajewo  
REGON 450189523  
NIP 7191321539  
Tel./fax 86 272 22 44  
Mail: [jarek.domhal@wp.pl](mailto:jarek.domhal@wp.pl)

**II. Opis przedmiotu zamówienia i termin wykonania zamówienia**

Lp.	Nazwa przedmiotu zamówienia	Ilość	Jednostka miary	Termin wykonania zamówienia
1	Lada recepcyjna i stoliki	1	komplet	31.08.2014 r.

**Specyfikacja składowych zamówienia: wg załącznika nr 2**

**III. Warunki ogólne**

- Jako zwycięzca wyłoniony zostanie ten dostawca, który zdobędzie najwięcej punktów za przedmiot zamówienia.
- W przypadku przyznania więcej niż jednemu oferentowi takiej samej liczby punktów, elementem rozstrzygającym jest wartość proponowanej ceny (decyduje niższa cena oferenta).
- Wyceny wykonane w walutach innych niż PLN, będą przeliczone na PLN na dzień porównania ofert po kursie średnim NBP z dnia ostatecznego terminu składania ofert.
- W przypadku gdy w opisie przedmiotu zamówienia zostały wskazane nazwy, znaki towarowe lub typy materiałów czy produktów lub normy, aprobaty, specyfikacje czy systemy Zamawiający dopuszcza oferowanie materiałów lub rozwiązań równoważnych, pod warunkiem, że zapewnią uzyskanie parametrów technicznych nie gorszych od określonych w dokumentacji, a Wykonawca uzyska dla zaproponowanych rozwiązań

1

ED



## FUNDUSZE EUROPEJSKIE – DLA ROZWOJU WOJEWÓDZTWA PODLASKIEGO

równoważnych akceptację Zamawiającego, w terminie niezakłócającym realizacji harmonogramu.

- Zamawiający nie dopuszcza składania ofert częściowych i/lub wariantowych.

### IV. Kryteria oceny ofert

**Kryteria oceny** każdej ze składowych ofert (max. 100 pkt. do zdobycia w ramach każdej z kategorii wchodzących w skład określonej części):

1. Cena netto – 80% (max. 80 pkt.)
  2. Okres gwarancji – 20% (max. 20 pkt.)
- Razem 100% = 100 pkt.

### Sposób oceny oferty (dla każdej ze składowych ofert częściowych) :

Zamawiający dokona oceny ofert na podstawie wyniku osiągniętej liczby punktów wyliczonych w oparciu o następujące kryteria i ustaloną punktacją do (100% = 100 pkt):

1. Ocena kryterium „Cena netto” - (Cena oferty najtańszej w ramach danej kategorii oferty / Cena oferty badanej w ramach danej kategorii oferty) x 80 =
2. Ocena kryterium „Okres gwarancji” – (Liczba miesięcy okresu gwarancji oferty badanej / Liczba miesięcy najdłuższego okresu gwarancji) x 20 =

### V. Sposób przygotowania oferty

Oferta winna być:

- Przygotowana na Formularzu Ofertowo-Cenowym – Załącznik nr 1
- Opatrzona datą sporządzenia,
- Opatrzona danymi oferenta tj. adresem lub siedzibą oferenta, numerem telefonu, numerem NIP.
- Opatrzona pieczęcią i podpisem osoby/osób uprawnionych. W przypadku oferty wysłanej na adres e-mail oferta powinna zawierać dane osoby uprawnionej do sporządzenia oferty.
- Termin ważności oferty – 60 dni od daty wystawienia oferty.
- Do oferty należy dołączyć szczegółową specyfikację oferowanego przedmiotu zamówienia.

### VI. Miejsce oraz termin składania ofert

Oferty mogą być składane:

- W formie elektronicznej za pośrednictwem poczty elektronicznej na adres [jarek.domhal@wp.pl](mailto:jarek.domhal@wp.pl).
- W formie pisemnej za pośrednictwem faksu 86 272 22 44, poczty, kuriera lub też dostarczone osobiście do siedziby Zamawiającego w terminie do dnia **25.07.2014 r.** do godz. 15:00.

### VII. Osoby upoważnione do kontaktów:

Elżbieta Dąbrowska, tel. 86 272 22 44 kom. 509 483 550

ZAŁĄCZNIKI:

1. Załącznik nr 1 – Formularz ofertowo-cenowy
2. Załącznik nr 2 – Opis przedmiotu zamówienia

Z poważaniem

Przedsiębiorstwo Usługowo-Handlowe  
**DOMHAL** Jarosław Dąbrowski  
10-200 Grajewo, ul. Wilczewo 44  
NIP 719-132-15-39 REGON 450189523  
tel. 86-272-22-44

PEŁNOMOCCNIK FIRMY  
Rukh D. Domhal Jarosław Dąbrowski  
*Elżbieta Dąbrowska*

2



FUNDUSZE EUROPEJSKIE – DLA ROZWOJU WOJEWÓDZTWA PODLASKIEGO

Załącznik nr 1

**FORMULARZ OFERTOWO-CENOWY**

Do zapytania ofertowego nr 10/2014 na dostawę i montaż lady recepcyjnej i stolików (1 kpl.) z dnia 18.07.2014 r.

**I. DANE OFERENTA**

1. Pełna nazwa firmy .....
2. Siedziba.....
3. REGON.....
4. NIP .....
5. Telefon, fax .....
6. E-mail.....
7. Osoba upoważniona do kontaktów .....

**II. PRZEDMIOT ZAMÓWIENIA**

Lp.	Nazwa przedmiotu zamówienia	Ilość	Jednostka miary	Cena jednostkowa netto ..... (waluta)	Wartość netto ..... (waluta)	Stawka VAT %	Okres gwarancji (w miesiącach)
1	Lada recepcyjna i stoliki	1	komplet				

Łączna wartość netto .....

Słownie .....

Wyceny wykonane w walutach innych niż PLN, będą przeliczone na PLN na dzień porównania ofert po kursie średnim NBP z dnia ostatecznego terminu składania ofert.

**III. SPOSÓB OBLICZANIA CENY OFERTY**

Cena oferty jest ceną całkowitą netto z dostawą i montażem przedmiotu zamówienia uwzględniającą:

- Koszty transportu krajowego i zagranicznego,
- Ubezpieczenie towaru w kraju i zagranicą,
- Należności celne/cło, podatek graniczny.

**IV. Oświadczamy, że oferujemy dostawę i montaż przedmiotu zamówienia za cenę określoną w niniejszym Formularzu Ofertowo-Cenowym. Ceny nie ulegną wzrostowi do końca trwania umowy.**

**V. Oświadczamy, że uzyskaliśmy konieczne informacje potrzebne do przygotowania oferty.**

**VI. Oświadczamy, że oferta jest ważna przez 60 dni od daty jej złożenia.**

.....  
(Data, miejsce)

.....  
(Podpis i pieczęć osoby upoważnionej do reprezentowania firmy)

1 ER



## OPIS PRZEDMIOTU ZAMÓWIENIA

**Do zapytania ofertowego nr 10/2014 na dostawę i montaż lady recepcyjnej i stolików (1 kpl.) z dnia 18.07.2014 r.**

### Lada recepcyjna (1 kpl.)

#### 1. Dostawa i montaż elementów:

- Korpus i szafki wykonane z płyty laminowanej grubości 18mm, wąskie powierzchnie okleinowane obrzeżem ABS.
- Szafki wewnętrzne wyposażone w uchwyty aluminiowe, zamki meblowe, zawiasy puszkowe.
- Szuflady na prowadnicach kulkowych z pełnym wysuwem.
  - 1szt. szer. 50cm x wys. 70cm x gł. 55 cm
  - 1szt. szer. 45cm x wys. 70cm x gł. 55cm
  - 1szt. szer. 30cm x wys. 70cm x gł. 55cm
- Front lady recepcyjnej wykonany z kamienia Onyks Cappuccino o grubości płyty 20mm. Barwa brązowa w jaśniejszych i ciemniejszych odcieniach, kamień pół-przeźroczysty, znakomicie przepuszczający białe światło.
- Wymiary kamienia:
  - 2x 280cm x 40cm
  - 2x 130cm x 40cm
- Konstrukcja frontu lady do umocowania kamienia Onyks wykonana z płyty wiórowej okleinowanej fornirem dębowym kolorystyka - złoty dąb.
- Cokół ze stali nierdzewnej.
- Błat górny klejony z płyty wiórowej okleinowanej fornirem dębowym, wykończony lakierobejcą, kolorystyka – złoty dąb.
- Błat zabezpieczony szkłem bezpiecznym hartowanym o gr. 6mm

### Stolik niski (2 szt.)

**dł.100 cm x szer.50 cm x wys.55 cm**

Wykonany:

Z płyty wiórowej okleinowanej fornirem dębowym, wykończony lakierobejcą o grubości 36 mm, kolorystyka – złoty dąb, blat zabezpieczony szkłem bezpiecznym hartowanym o grubości 6mm,

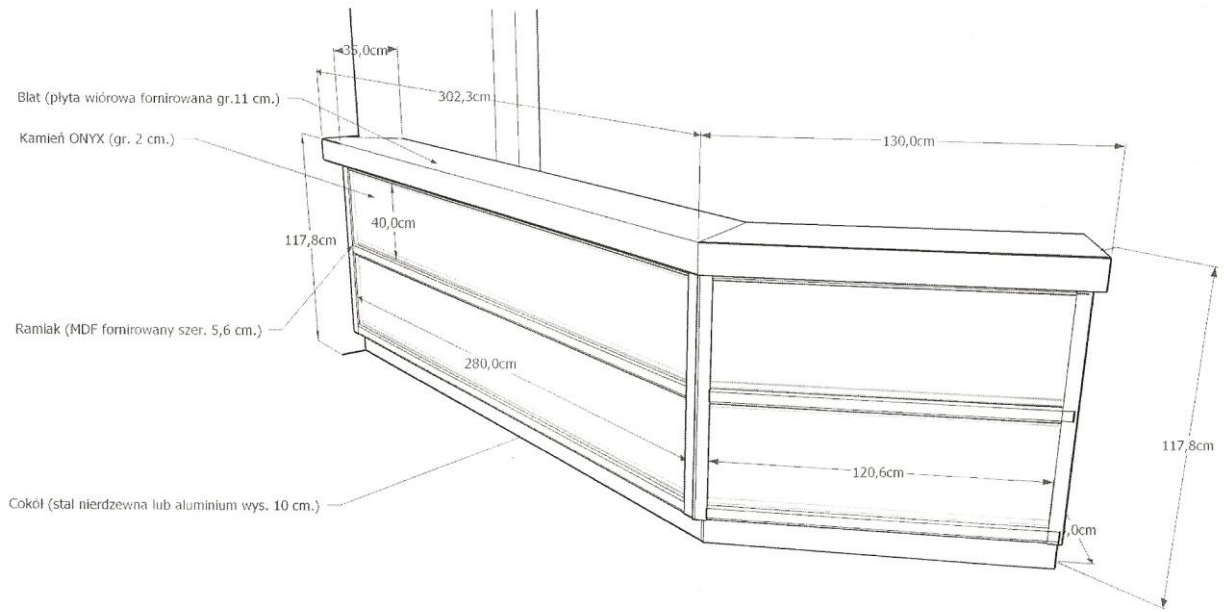

ER

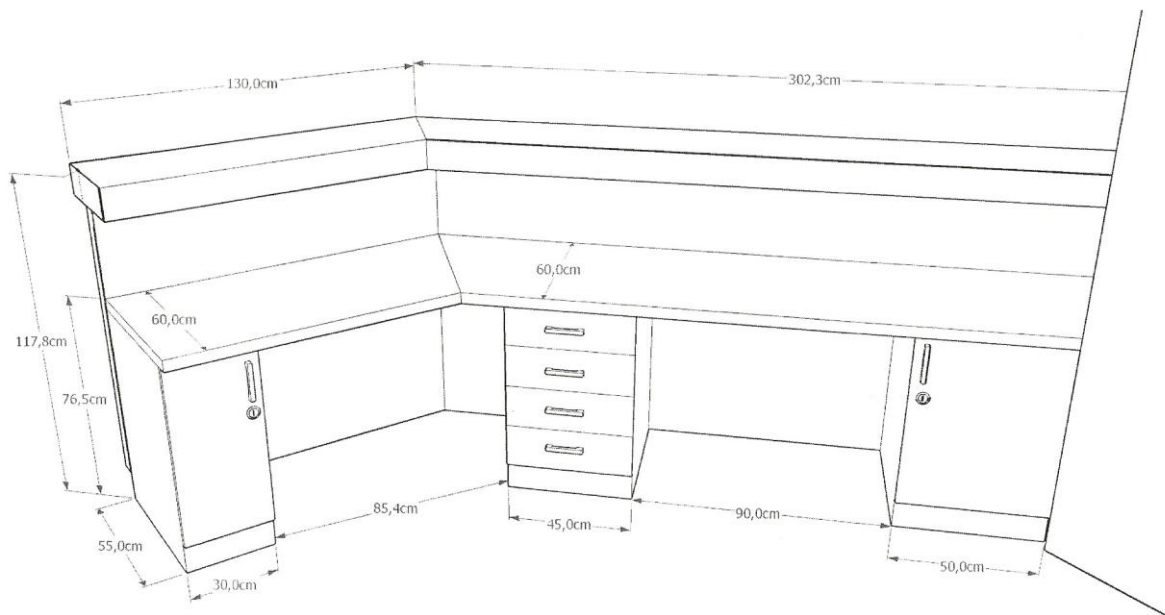

ER

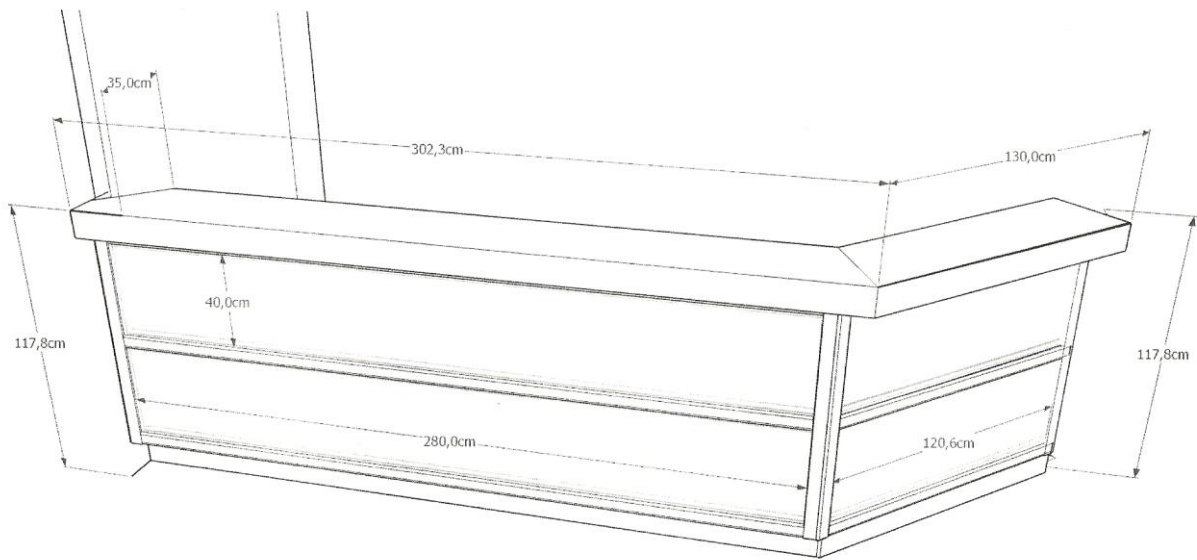

ER